

Absaug- und Filtergeräte für Löttrauche

Forschung und Lehre

Pharmazie

Medizin

Produktion



UL LRA

Mobile Absaug- und Filtergeräte in Modulbauweise
Energiesparend, leise, hocheffizient
Anpassbar auf unterschiedliche
Anwendungen und Gefahrstoffe

- Löten
- Elektronikfertigung
- Reparaturarbeiten
- Fertigung von Prototypen
- Massenfertigung

Modulbauweise

Optimale Anpassung an den jeweiligen Bedarf durch Kombination unterschiedlicher Turbinen- und Filtermodule

Filterausstattung

Funkenschutzfilter
Sublimationsfilter
Staubfilter
Gas- und Geruchsfilter
nach Bedarf kombinierbar

Lautstärke

Extrem niedriges Betriebsgeräusch durch die Kombination von hocheffizienter Turbinentechnik und effektiver Dämmung

Regelung

Stufenlose Regelbarkeit zur optimalen Anpassung des erforderlichen Volumenstroms
Option: Digitale Steuerung zur automatischen, bedarfsabhängigen Regelung

Erfassung

Erfassung über Standard-Elemente z.B. mit Punktabsaugarmen oder mit Sonderlösungen, z.B. Arbeitskabinen, separat oder direkt am/auf dem Gerät montiert

Ansaug- und Ausblas

Ansaugoptionen je nach Luftmenge und Erfassungselement wählbar
Ausblas diffus in die Umluft oder über passende Abluftstutzen.

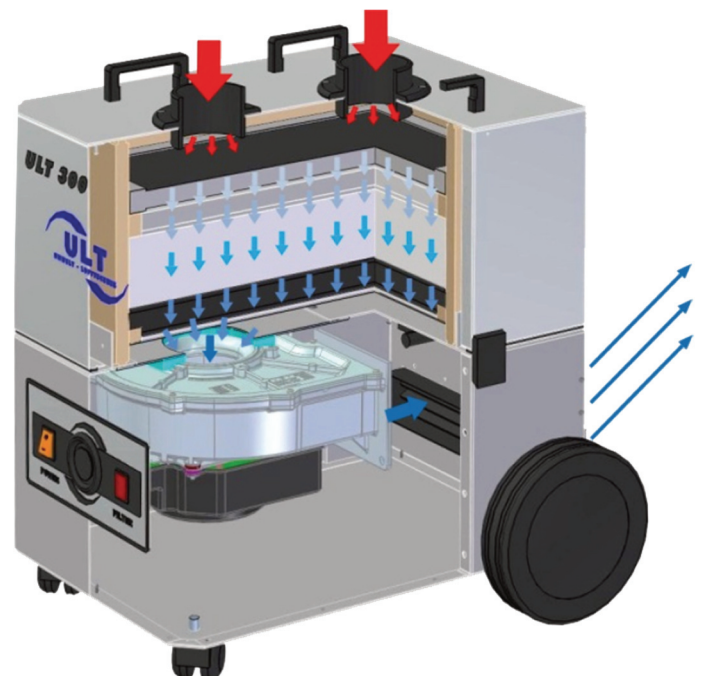

MÖLLER Absaug- und Filtersysteme

Richard-Dehmel-Straße 151
D-22926 Ahrensburg
fon +49 (0)4102- 82 30 41
fax +49 (0)4102- 82 30 42
www.moeller-absaugsysteme.de
mail info@moeller-absaugsysteme.de

Absaug- und Filtergeräte für Löttrauche



**LRA 160
Jumbo**

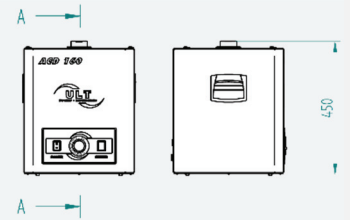
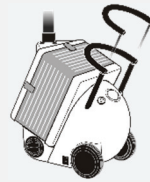

Leistungsaufnahme
0,15 kW

Luftmenge
80 m³/h eff
190 m³/h max

Druck
1.900 Pa eff
3.200 Pa max

Filterausstattung:
Funkenschutz-/Sublimationsfilter
Staub-Vorfilter, Feinstaubfilter,
Aktivkohlefilter



**LRA 200
LRA 300**

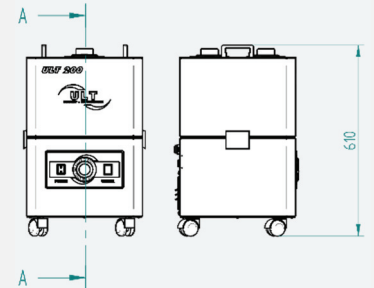

Leistungsaufnahme
0,15-1,3 kW

Luftmenge
120/250 m³/h eff
635 m³/h max

Druck
1.900/13.000 Pa eff
22.000 Pa max

Filterausstattung:
Funkenschutzfilter
Sublimationsfilter, diverse Staub-
Vorfilter, Feinstaubfilter,
Aktivkohlefilter



LRA 400

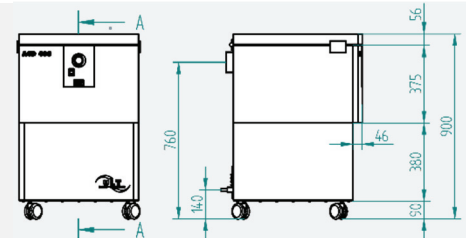

Leistungsaufnahme
0,55-1,5 kW

Luftmenge
400/600 m³/h eff
1.500 m³/h max

Druck
1.400/2.500 Pa eff
3.250 Pa max

Filterausstattung:
Funkenschutzfilter
Sublimationsfilter, diverse Staub-
Vorfilter, Feinstaubfilter,
Aktivkohlefilter



LRA 1200

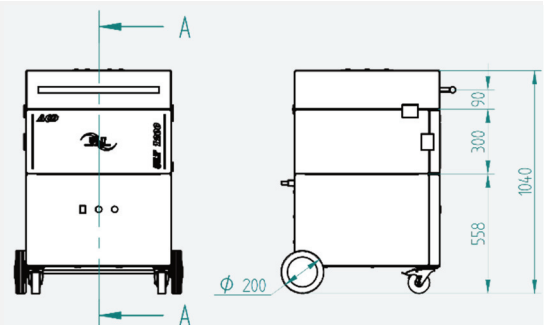

Leistungsaufnahme
0,86-1,5 kW

Luftmenge
1.000 m³/h eff
1.700 m³/h max

Druck
1.700/1.800 Pa eff
3.250 Pa max

Filterausstattung:
Funkenschutzfilter
Sublimationsfilter, diverse Staub-
Vorfilter, Feinstaubfilter,
Aktivkohlefilter

MÖLLER Absaug- und Filtersysteme

Richard-Dehmel-Straße 152
D-22926 Ahrensburg
fon +49 (0)4102- 82 30 41
fax +49 (0)4102- 82 30 42
www.moeller-absaugsysteme.de
mail info@moeller-absaugsysteme.de